

FAAC



AUTOMAZIONI PER ANTE A BATTENTE CON
MOTORE INTERRATO

770N 230V

Attuatore elettromeccanico interrato

LARGHEZZA MAX SINGOLA ANTA
2 - 3,5 m

PESO MAX
500 Kg

FREQUENZA D'UTILIZZO
S3 - 30%



PLUS DI PRODOTTO

- ✓ Operatore invisibile
- ✓ Possibilità di accedere all'operatore senza rimuovere l'anta
- ✓ Sblocco manuale con doppia leva accessibile sia dall'interno che dall'esterno della proprietà (Brevettato)

QUOTE DI INSTALLAZIONE

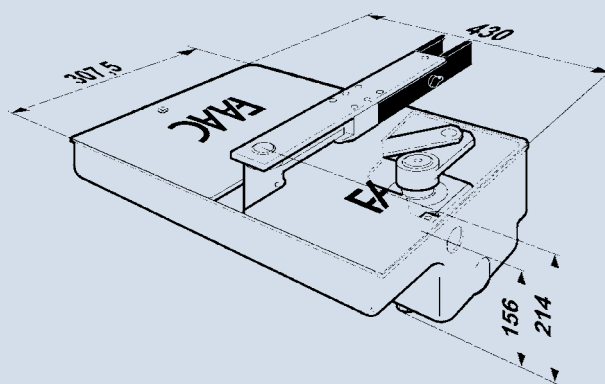

**AUTOMAZIONI PER ANTE A BATTENTE CON
MOTORE INTERRATO**

770N 230V

Attuatore elettromeccanico interrato

FAAC

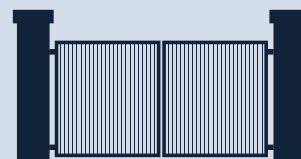

CARATTERISTICHE TECNICHE

Modello	770N 230V
Tensione di alimentazione di rete	220-240V~ 50/60 Hz
Motore elettrico	Asincrono monofase
Potenza max	380 W
Coppia max	330 Nm (*)
Velocità angolare max	6 °/s (*)
Peso max anta	500 Kg (vedi grafico)
Angolo max apertura anta	110° (140° e 180° con kit opzionale)
Temperatura ambiente di esercizio	-20°C ÷ + 55°C
Termoprotezione	140°C
Grado di protezione	IP67
Peso	12 Kg (con cassetta portante 14 Kg)
Frequenza di utilizzo	S3 30%
Larghezza max anta	2 m (3,5 m con elettroserratura)
Dimensioni (LxPxH)	360 x 150 x 140 (cassetta portante 430 x 307,5 x 214) mm
Apparecchiatura elettronica	Non compresa

(*) dati riferiti a 230V~ 50Hz.



Sistema 230V SAFEzone:
770 230V + E045 o E145 + SAFEcoder



Sistema 230V GREENTech:
770 230V + E045 o E145



INSTALLAZIONE TIPO

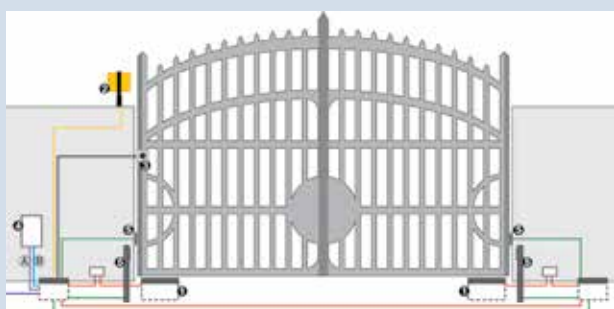

A Tubazioni a bassa tensione

- cavo 3x0,50 mm²
- cavo 2x0,50 mm²

B Tubazioni potenza (230V)

- cavo 3x1,50 mm² +T
- cavo 2x1,5 mm² +T
- cavo 2x1,5 mm²

RIF	Q.TÀ	DESCRIZIONE MATERIALE
1	2	Attuatori 770N - 230V
1	2	Cassetta portante con sistema di sblocco (Brevettato)
2	1	Lampeggiatore FAACLED 230V
3	1	Pulsante a chiave T10-E
4	1	Scheda elettronica E045
4	1	Contenitore mod. E per schede elettroniche
4	1	Ricevente XF 433 MHz
5	2	Coppia di fotocellule XP 20B D
5	2	Colonna (altezza max 628 mm)
5	2	Piastra di fondazione per colonna
5	2	Trasmittente 2 canali XT2 433 SLH LR

Nota

ATTENZIONE: L'operatore 770N deve essere corredato di cassetta portante.
Per un cancello a due ante prevedere due operatori, due cassette portanti ed un'apparecchiatura elettronica di comando.

✉ sat.italia@faacgroup.com 🔍 www.assistenzatecnicafaac.it 📱 App FAAC (per iOS e Android)

FAAC S.p.A. - Soc. Unipersonale - Via Calari 10 - 40069 Zola Predosa (BO) Tel. +39 051 61724 - Fax +39 051 758518 - it.info@faacgroup.com - www.faac.it